

# Napęd z przewodnicą i silnikiem liniowym DFME-LAS

Festo przedstawia kompletny system liniowy, który może być stosowany do niewielkich obciążeń. Charakteryzuje się on wysoką dynamiką pracy, precyzją działania i minimalnym czasem pozycjonowania.

Elektryczny napęd z przewodnicą i silnikiem liniowym DFME-LAS oraz pozycjoner silnika SFC-LACI to niezawodny duet. Sprawdza się on idealnie przy produkcji opakowań oraz montażu niewielkich elementów. Zalety układu:

- Rozwiązanie Festo Plug&Work zapewnia bezproblemową logistykę i montaż. Wszystkie potrzebne elementy: silnik liniowy, układ pomiaru położenia i przewodnica tworzą napęd gotowy do użycia.
- Układ zasilania z pozycjonerem silnika SFC-LACI o stopniu ochro-

ny IP54 umożliwia dowolną regulację prędkości, siły i położenia oraz zapewnia różne opcje sterowania nadrzędnego przez interfejs I/O lub magistralę Fieldbus.

- Program Festo Configuration Tool (FCT): wystarczy wprowadzić parametry oraz wartości położenia i napęd jest gotowy do pracy.
- Długa żywotność i bezobsługowa praca: wewnętrzna przewodnica na łożyskach ze zintegrowaną rezer-

Fot. 1

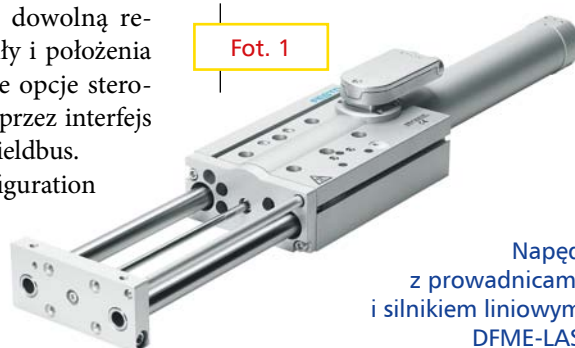

Napęd z przewodnicami i silnikiem liniowym DFME-LAS

wą smaru zmniejsza do minimum koszt konserwacji i maksymalnie skraca czas przestojów.

Dane techniczne:

- dwie wielkości ze skokiem do 400mm,
- siła maksymalna: 257N,
- dokładność pozycjonowania we wszystkich wariantach:  $\pm 20\mu\text{m}$ .

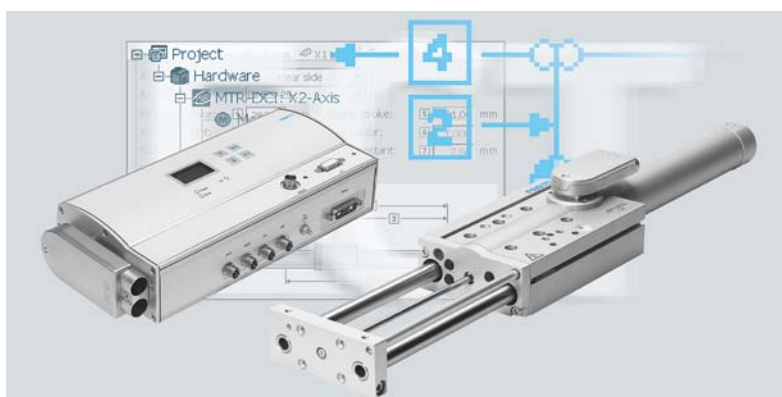

Fot. 2

Szybka konfiguracja i gotowość do pracy: pozycjoner SFC-LACI oraz napęd DFME-LAS

Festo Sp. z o.o.  
tel. 22 711 41 00  
<http://www.festo.pl>  
Festo\_Poland@festo.com

Automaticon 2011

hala I stoisko B2/C2

## Modułowy System Mechatroniczny Festo

Modułowy System Mechatroniczny Festo obejmuje komponenty, moduły oraz systemy wraz z oprogramowaniem.

System ten łączy w sobie wszystkie typy automatycznego sterowania ruchem: napędy pneumatyczne, serwowpneumatyczne i elektryczne, stosowane w zależności od potrzeb.



**FESTO**

Festo Sp. z o.o.

Janki k/Warszawy  
ul. Mszczonowska 7  
05-090 Raszyn  
Contact Center  
tel. +48 22 711 41 00  
fax +48 22 711 41 02  
[festo\\_poland@festo.com](mailto:festo_poland@festo.com)  
[www.festo.pl](http://www.festo.pl)