

Flächenportale

FESTO

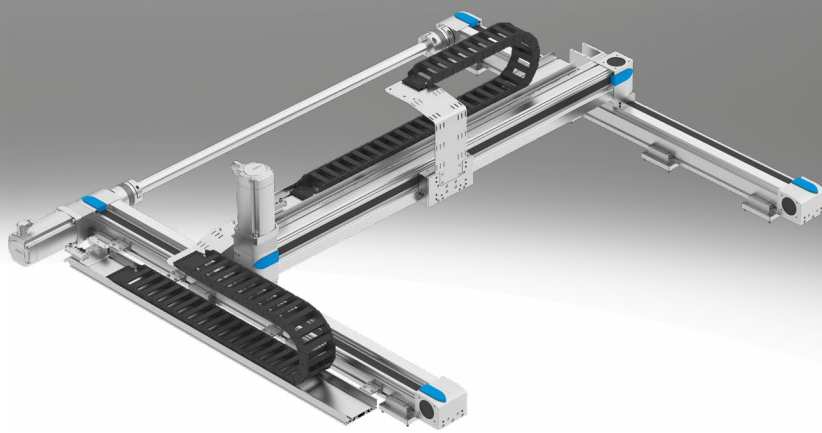

Merkmale

Auf einen Blick

Das Flächenportal ermöglicht eine Bewegung im 2D Raum. Je nach Anforderung wird das Portal entweder aus mehreren Achsmodulen zusammengestellt (YXCF) oder über die Flächenportale EXCM bzw. EXCH realisiert (YXMF). Alles sind bewährte Komponenten von Festo.

- Universell einsetzbar für leichte bis sehr schwere Werkstücke bzw. hohe Nutzlasten
- Besonders geeignet für sehr lange Hübe
- Hohe mechanische Steifigkeit und robuster Aufbau
- Frei positionierbar/beliebige Zwischenpositionen

Einsatzbereich:

- Für beliebige Bewegungen im Raum 2D
- Sehr hohe Anforderungen an Präzision und/oder sehr schwere Werkstücke, bei gleichzeitig langen Hüben (YXCR)
- Kostengünstiges Handling im Kompaktformat für Kleinteilehandling und einfache Aufgaben (YXCR-B)

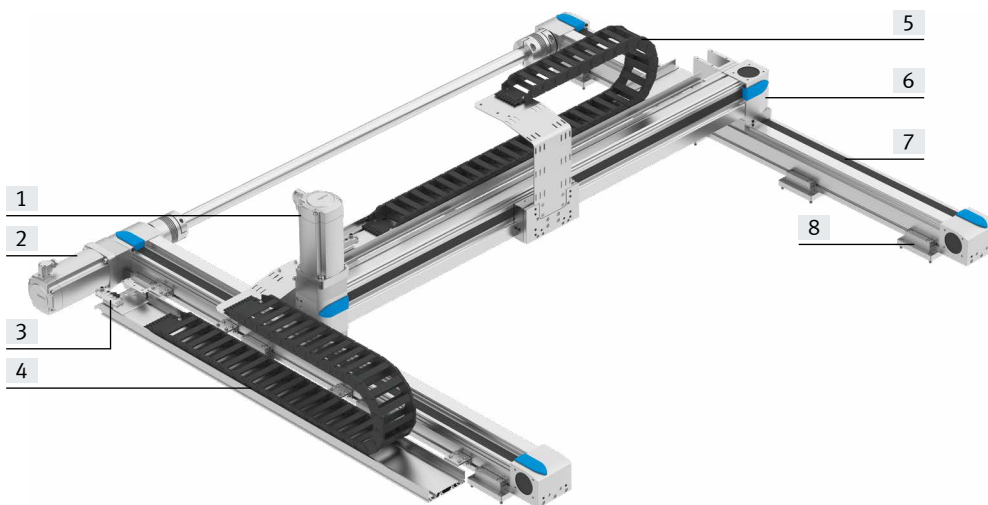

- [1] Servomotor des Y-Modul
- [2] Servomotor des X-Modul
- [3] Multipolverteiler über die elektrische Signale, wie Endlagenabfrage, gesammelt weitertransportiert werden
- [4] Energiekette des X-Modul
- [5] Energiekette des Y-Modul
- [6] Y-Achse
- [7] X-Achse
- [8] Profilbefestigung/Justierbausatz

Beschreibung der Module

X-Modul

Aufbau:

Das X-Modul besteht konfigurationsabhängig aus zwei Antriebsachsen, die über eine Verbindungswelle miteinander gekoppelt sind (YXCF) oder einer Antriebsachse + separater Führungsachse (YXCF-B).

Angetrieben werden sie von einem Servo- oder Schrittmotor.

Zur Anbindung des Y-Moduls sind auf den Schlitten der X-Achsen Adapter montiert.

Die Position von Motor und Energiekette kann über den Konfigurator gewählt werden.

Motorseitig befinden sich folgende Elemente:

- Energiekette (optional)
- Multipolverteiler für Näherungsschalter (wenn Sensor Paket gewählt wurde)

Beispielhafte Darstellung:

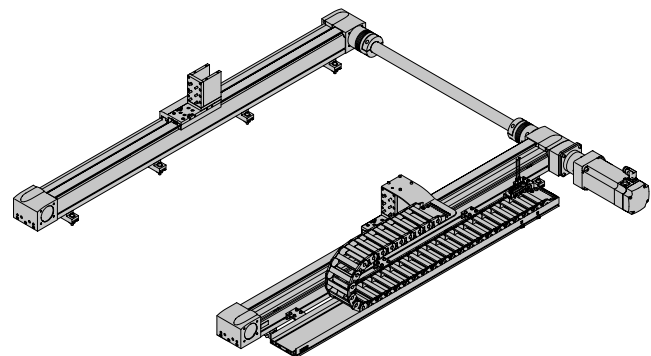

Merkmale

Beschreibung der Module

Y-Modul

Aufbau:

Das Y-Modul EHYM besteht aus einer Linearachse, die von einem Servo- oder Schrittmotor angetrieben wird.

Die Position von Motor und Energiekette ist von der Position des Motors am X-Modul abhängig.

Motorseitig befinden sich folgende Elemente:

- Energiekette (optional)
- Multipolverteiler für Näherungsschalter (wenn Sensor Paket gewählt wurde)

Beispielhafte Darstellung:

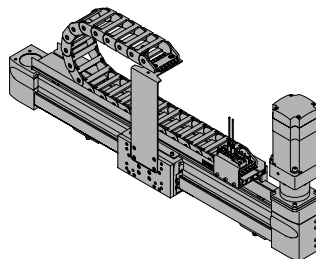

XY-Modul (EXCM, EXCH)

Aufbau:

Ein Schlitten wird über einen Zahnriemen in einem 2dimensionalen Raum bewegt (X-/Y-Achse). Das System wird über 2 feststehende Motoren angetrieben. Die Motoren sind mit dem Zahnriemen gekoppelt. Dieser wird über Umlenkrollen geführt, so dass der Schlitten, durch entsprechende Ansteuerung der Motoren, jede beliebige Position in einem Arbeitsraum anfahren kann.

Durch den Einsatz von Anbauelementen können weitere Prozesse von unabhängigen Z-Achsen übernommen werden.

Beispielhafte Darstellung:

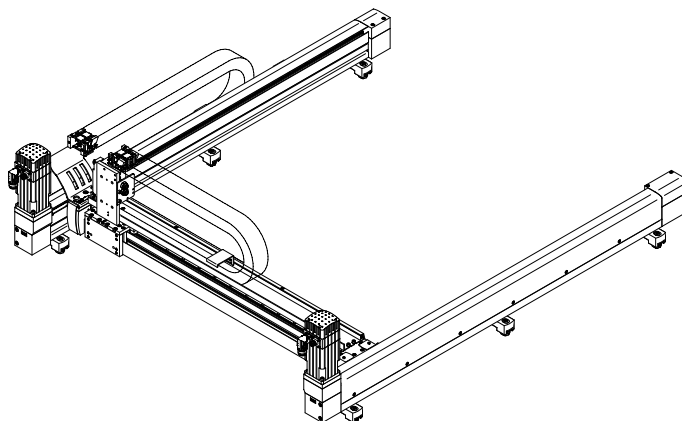

Versandmöglichkeiten

Komplett montiert:

Das Flächenportal wird komplett montiert. Alle Leitungen werden verlegt und angeschlossen. Das System wird ausgerichtet ausgeliefert, muss beim Einbau aber an die jeweilige Anbaufläche angepasst werden.

Ebenheit beachten → nachfolgende Tabelle.

Teilmontiert:

Das Flächenportal wird teilmontiert geliefert. Dies bedeutet, dass beide Achsmodule (X-/Y-Achse), jeweils mit optionalen Motoren, montiert sind. Der Zusammenbau des teilmontierten Systems muss selbst umgesetzt werden. Hierbei hilft die mitgelieferte Montageanleitung. Optionales Zubehör (→ Seite 10) wird beigelegt. Ebenheit beachten → nachfolgende Tabelle.

Systemübersicht¹⁾

Baugröße	YXCF-1	YXCF-2	YXCF-3	YXCF-4	YXMF-1	YXMF-2	YXMF-3
Max. Nutzhub	X: 1900 mm Y: 1800 mm	X: 3000 mm Y: 1820 mm	X: 3000 mm Y: 1755 mm	X: 3000 mm Y: 1640 mm	X: 700 mm Y: 510 mm	X: 2000 mm Y: 1000 mm	X: 2500 mm Y: 1500 mm
Max.Nutzlast	abhängig von der gewählten Dynamik						
Erforderliche Ebenheit der Anbaufläche	≤ 0,1 mm/m						
Einbaulage	waagrecht						

Baugröße	YXCF-1-B	YXCF-2-B
Max. Nutzhub	X: 800 mm Y: 600 mm	X: 1000 mm Y: 800 mm
Max.Nutzlast	abhängig von der gewählten Dynamik	
Erforderliche Ebenheit der Anbaufläche	≤ 0,1 mm/m	
Einbaulage	waagrecht	

1) Antriebspaket je nach gewählter Konfiguration.

Merkmale

Konfigurator: Handling Guide Online (HGO)

Auswahl eines Handling Systems

Das Projektieren von aufwändigen Handling Systemen nimmt viel Zeit in Anspruch. Mit dem Konfigurator „Handling Guide Online“ (HGO) können Sie in wenigen Schritten ein auf Ihre Applikation zugeschnittenes Handling konfigurieren.

Folgende Systeme stehen zur Auswahl:

- 2D Linienportal
- 2D Flächenportal
- 2D Auslegersystem
- 3D Raumportal
- 3D Auslegersystem

Vorteile:

- Automatische Auswahl aller relevanten Komponenten
- Automatische Auslegung und Berechnung der Auslastung
- Automatische Angebotserstellung
- CAD Modell sofort verfügbar
- Konfigurationsrichtige Parameter für Antriebsregler sofort verfügbar
- Vollständiges Eplan-Projekt, entsprechend der individuellen Konfiguration, bestellbar
- Vollautomatische Abwicklung
- Komplett oder teilmontierte Systeme über Online Shop bestellbar
- Viele Optionen möglich

<input type="radio"/> 2D linear gantry		Movements in 2D in the vertical working space: Linear gantries as complete systems. Electric and pneumatic axes can be combined <input type="checkbox"/> Animation
<input type="radio"/> 2D gantry		Movements in 2D in the horizontal working space: Planar surface gantries as complete systems. Combining electric axes. Easy to connect to your own Z unit. <input type="checkbox"/> Animation
<input type="radio"/> 2D cantilever system		Movements in 2D in the horizontal working space: Cantilever system as complete system. Combining electric axes.
<input type="radio"/> 3D gantry		Movements in 3D: Three-dimensional gantries as complete systems. Electric and pneumatic axes can be combined <input type="checkbox"/> Animation
<input type="radio"/> 3D cantilever system		Movements in 3D: Cantilever system as complete system. Electric and pneumatic axes can be combined

Eingabe ihrer Applikationsdaten

- Nutzlast
- Antriebsart der Achse
- Abstand des Masseschwerpunkts
- Arbeitshub
- Referenzzyklus

Axis definition and payload

Axis definition

Drive system of the axis
X Electric: several positions
Y Electric: several positions

Required working stroke
X mm
Y mm

Payload

Sum of the weight of the front unit and the workpiece
 kg

Distance from the centre of the load
X mm
Y mm
Z mm

Add to Cart

2D/3D CAD

Documentation

Technical data

Commissioning file

Send request

Handling solution:
✓ Standard system
Selected: system # 0

Definition of payload
(1) Your front unit
(2) Centre of gravity
(3) Your workpiece

Merkmale

Konfigurator: Handling Guide Online (HGO)

Berechnungsergebnis

Sie erhalten auf Basis Ihrer eingegebenen Applikationsdaten eine Auswahl an berechneten Systemen.

Sofort für Sie verfügbar:

- CAD-Modell
- Datenblatt des gewählten Systems
- Preisauskunft

Result of calculation

Select the appropriate system and continue with the configuration:

Selection Filter

No.	System series	System workload i	Repetition accuracy (+/-)	Your price
<input checked="" type="checkbox"/>	1 YXMF-1	75 %	0.05 mm	
<input type="checkbox"/>	3 YXCF-1	22 %	0.11 mm	
<input type="checkbox"/>	5 YXCF-2	72 %	0.11 mm	
<input type="checkbox"/>	7 YXCF-2	75 %	0.11 mm	
<input type="checkbox"/>	9 YXCF-2	9 %	0.11 mm	

2D gantry YXMF-1: #1

Drive module	XY module: Planar surface gantry EXCM-30
Kinematics type	Parallel kinematics
Stroke	100 mm/120 mm
Repetition accuracy (+/-)	-
Gear unit	Without
Type of motor	Stepper motor EMMS-ST
Motor position	Underneath
Motor controller	CMXH-ST2

Data protection

Back Continue

System im Überblick

Sie erhalten einen Überblick über das gesamte System. Außerdem bestehen folgende Möglichkeiten:

- Preis anfragen
- Anfrage senden
- In Warenkorb legen

Your handling solution

Your selected system overview:



Exemplary representation

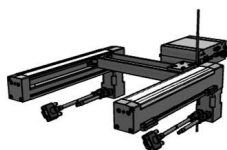

Update CAD Preview

Your system ID:

C1374165

Your next step:

- Show price
- Send request
- Add to basket

Your entries Your system Your options

Feature	Value
Handling type	2D gantry
Payload	2 kg
Drive system of the X-axis	Electric: several positions
Drive system of the Y-axis	Electric: several positions

Data protection

Back

Merkmale

Standardkomponenten innerhalb des Handling

Das Handling besteht aus vielen bewährten Standardkomponenten von Festo. Je nach Konfiguration werden verschiedene Komponenten eingesetzt. Im Konfigurator HGO, auf der Seite „Berechnungsergebnis“, werden ihnen die verbauten Einzelachsen angezeigt.

Antriebe/Achsen

X-Achse

Zahnriemenachse EGC-TB-KF



- Elektrisch
- Steifes, geschlossenes Profil
- Kugelumlaufführung für hohe Lasten und Momente
- Hohe Dynamik und minimierte Schwingungen

Spindelachse ELGC-BS



- Elektrisch
- Optimales Verhältnis von Einbauraum zu Arbeitsraum
- Geschützt gegen äußere Einflüsse durch innenliegende Führung
- Verschiedene Spindelsteigungen

Führung Achse ELFC



- Antriebslose Linearführungseinheit mit Führung und freibeweglichem Schlitten
- Die Führung Achse ist zur Abstützung von Kräften und Momenten in Mehrachs Anwendungen vorgesehen

Y-Achse

Zahnriemenachse EGC-TB-KF



- Elektrisch
- Steifes, geschlossenes Profil
- Kugelumlaufführung für hohe Lasten und Momente
- Hohe Dynamik und minimierte Schwingungen

Spindelachse ELGC-BS



- Elektrisch
- Optimales Verhältnis von Einbauraum zu Arbeitsraum
- Geschützt gegen äußere Einflüsse durch innenliegende Führung
- Verschiedene Spindelsteigungen

Zahnriemenachse EGC-HD-TB

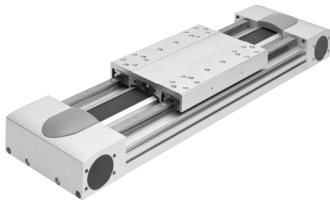

- Elektrisch
- Flachbauende Antriebseinheit mit steifem, geschlossenem Profil
- Duo-Schienenführung
- Für höchste Lasten und Momente, hohe Vorschubkräfte und Geschwindigkeiten und hohe Lebensdauer

Merkmale

Mögliche Achskombinationen ¹⁾		
Baugröße	X-Modul	Y-Modul
YXCF-1	<ul style="list-style-type: none"> Zahnriemenachse EGC-50-TB-KF 	<ul style="list-style-type: none"> Zahnriemenachse EGC-50-TB-KF
YXCF-1-B	<ul style="list-style-type: none"> Spindelachse ELGC-60-BS 	<ul style="list-style-type: none"> Spindelachse ELGC-45-BS Spindelachse ELGC-60-BS
YXCF-2	<ul style="list-style-type: none"> Zahnriemenachse EGC-80-TB-KF 	<ul style="list-style-type: none"> Zahnriemenachse EGC-80-TB-KF Zahnriemenachse mit Schwerlastführung EGC-HD-125-TB
YXCF-2-B	<ul style="list-style-type: none"> Spindelachse ELGC-80-BS 	<ul style="list-style-type: none"> Spindelachse ELGC-60-BS Spindelachse ELGC-80-BS
YXCF-3	<ul style="list-style-type: none"> Zahnriemenachse EGC-120-TB-KF 	<ul style="list-style-type: none"> Zahnriemenachse EGC-120-TB-KF Zahnriemenachse mit Schwerlastführung EGC-HD-160-TB
YXCF-4	<ul style="list-style-type: none"> Zahnriemenachse EGC-185-TB-KF 	<ul style="list-style-type: none"> Zahnriemenachse EGC-185-TB-KF Zahnriemenachse mit Schwerlastführung EGC-HD-220-TB
YXMF-1	<ul style="list-style-type: none"> Flächenportal EXCM-30 	<ul style="list-style-type: none"> Flächenportal EXCM-30
YXMF-2	<ul style="list-style-type: none"> Flächenportal EXCM-40, EXCH-40 	<ul style="list-style-type: none"> Flächenportal EXCM-40, EXCH-40
YXMF-3	<ul style="list-style-type: none"> Flächenportal EXCH-60 	<ul style="list-style-type: none"> Flächenportal EXCH-60

1) Antriebspaket je nach gewählter Konfiguration.

Merkmale

Standardkomponenten innerhalb des Handling

Das Handling besteht aus vielen bewährten Standardkomponenten von Festo. Je nach Konfiguration werden verschiedene Komponenten eingesetzt. Im Konfigurator HGO, auf der Seite „Systemkonfiguration“, können Sie Umfang und Ausprägung des Antriebspakets beeinflussen.

Motoren und Controller

Servomotoren EMMT-AS



- Dynamisch, bürstenloser, permanenterregter Servomotor
- Digitales Absolutmesssystem Singleturn oder Multiturn
- Einfache Anschlusstechnik (OCP: One cable plug) – Hybridleitung: Motor- und Anschlussleitung für Versorgung und Encoder in einem
- Stecker ist um 310° drehbar
- Optional mit Bremse

Servomotoren EMMB-AS



- Dynamisch, bürstenloser, permanenterregter Servomotor
- Digitales Absolutmesssystem Singleturn oder Multiturn
- Optimierte Anschlusstechnik
- Optional mit Bremse

Schrittmotoren EMMT-ST



- 2-Phasen-Hybridtechnologie
- Digitales Absolutmesssystem Singleturn oder Multiturn
- Einfache Anschlusstechnik (OCP: One cable plug) – Hybridleitung: Motor- und Anschlussleitung für Versorgung und Encoder in einem
- Stecker ist um 310° drehbar
- Optional mit Bremse

Schrittmotoren EMMB-ST

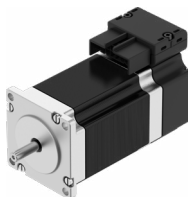

- 2-Phasen-Hybridtechnologie
- Digitales Absolutmesssystem Singleturn oder Multiturn
- Einfache Anschlusstechnik (OCP: One cable plug) – Hybridleitung: Motor- und Anschlussleitung für Versorgung und Encoder in einem
- Ausrichtung nach vorne oder hinten möglich
- Optional mit Bremse

Getriebe EMGA



- Spielarme Planetengetriebe
- Getriebeübersetzung $i = 3$ und 5
- Lebensdauerfettsschmierung

Merkmale

Standardkomponenten innerhalb des Handling

Das Handling besteht aus vielen bewährten Standardkomponenten von Festo. Je nach Konfiguration werden verschiedene Komponenten eingesetzt. Im Konfigurator HGO, auf der Seite „Systemkonfiguration“, können Sie Umfang und Ausprägung des Antriebspakets beeinflussen.

Servoantriebsregler CMMT-AS, für Servomotor



- Universell einsetzbarer Servoantriebsregler
- für Synchron-Servomotoren
- Integrierte EMV-Filter
- Integrierter Bremschopper
- Integrierter Bremswiderstand
- Positionsregler
- Geschwindigkeitsregler
- Kraftregler
- Vielzahl von Steuerfunktionen

Wählbar:

- Sicherheitsfunktion: Sicher abgeschaltetes Moment (STO)/Kategorie 4, Performance Level e
- Sicherer Stopp 1 (SS1)
- Sichere Bremsenansteuerung (SBC) bis SIL3/Kat. 3, Performance Level e

- Busprotokolle
 - EtherCAT
 - PROFINET RT/IRT
 - EtherNet/IP
 - Modbus TCP

Servoantriebsregler CMMT-ST, für Schrittmotor



- Servoantriebsregler zum Betrieb von Schrittmotoren und bürstenlosen Gleichstrommotoren
- Punkt-zu-Punkt- und interpolierende Bewegungen sowie präzises Positionieren möglich
- Primärspannung von 24 ... 48 V DC
- Positionsregler
- Geschwindigkeitsregler
- Kraftregler
- Vielzahl von Steuerfunktionen

Wählbar:

- Sicherheitsfunktion: Sicher abgeschaltetes Moment (STO)/Kategorie 3, Performance Level e
- Sicherer Stopp 1 mit Zeitsteuerung (SS1-t)

- Busprotokolle
 - EtherCAT
 - PROFINET RT/IRT
 - EtherNet/IP
 - Modbus TCP

Bestellangaben – Zubehör

Modul-/Motor-Kombinationen

Für den Betrieb des Flächenportals werden die vorgesehenen Motoren von Festo empfohlen. Diese sind optimal auf die Mechanik abgestimmt. Bei Verwendung von Fremdmotoren müssen die technischen Grenzwerte unbedingt beachtet werden.

Modul	Motor		Schrittmotor	
	Servomotor			
X-Modul				
EHM-EGC-50-TB-KF	–	–	EMMT-ST-42-L-...	EMMB-ST-42-L-...
EHM-EGC-80-TB-KF	EMMT-AS-60-L-LS-...	–	EMMT-ST-57-L-...	EMMB-ST-57-L-...
	EMMT-AS-100-M-HS-...			
EHM-EGC-120-TB-KF	EMMT-AS-80-L-LS-...	–	–	–
	EMMT-AS-80-L-HS-...			
EHM-EGC-185-TB-KF	EMMT-AS-100-L-HS-...	–	–	–
	EMMT-AS-100-H-HS-...	–	–	–
	EMMT-AS-150-M-HS-R2...	–	–	–
EHM-ELGC-60-BS	–	EMMB-AS-80-07	EMMT-ST-57-L-...	EMMB-ST-57-L-...
EHM-ELGC-80-BS	–	EMMB-AS-80-07	EMMT-ST-87-M-...	EMMB-ST-87-M-...
Y-Modul				
EHY-...-EGC-50-TB-KF	–	–	EMMT-ST-57-L-...	EMMT-ST-57-L-...
EHY-...-EGC-80-TB-KF	EMMT-AS-60-S-LS-...	–	EMMT-ST-57-M-...	EMMT-ST-57-M-...
EHY-...-EGC-120-TB-KF	EMMT-AS-80-L-LS-...	–	–	–
	EMMT-AS-80-L-HS-...			
EHY-...-EGC-125-TB-HD	EMMT-AS-60-L-LS-...	–	EMMT-ST-57-M-...	EMMT-ST-57-M-...
EHY-...-EGC-160-TB-HD	EMMT-AS-80-M-LS-...	–	–	–
	EMMT-AS-80-L-HS-...			
EHY-...-EGC-185-TB-KF	EMMT-AS-100-L-HS-...	–	–	–
EHY-...-EGC-220-TB-HD	EMMT-AS-100-L-HS-...	–	–	–
	EMMT-AS-100-H-HS-...	–	–	–
EHY-RP-ELGC-45-BS	–	EMMB-AS-40-01	EMMT-ST-42-L-...	EMMB-ST-42-L-...
EHY-RP-ELGC-60-BS	–	EMMB-AS-60-04	EMMT-ST-57-L-...	EMMB-ST-57-L-...
EHY-RP-ELGC-80-BS	–	EMMB-AS-60-04	EMMT-ST-87-M-...	EMMB-ST-87-M-...
XY-Modul (EXCM, EXCH)				
EXCM-30	–	–	EMMT-ST-42-L-...	EMMB-ST-42-L-...
EXCM-40	–	–	EMMT-ST-87-S-...	EMMB-ST-87-S-...
EXCH-40	EMMT-AS-80-M-LS-...	–	–	
	EMMT-AS-80-L-HS-...	–	–	
EXCH-60	EMMT-AS-100-M-HS-...	–	–	
	EMMT-AS-150-M-HV-R3...	–	–	

Bestellangaben – Zubehör

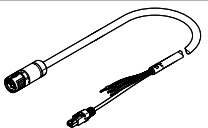
Bestellangaben	Beschreibung	Kabellänge [m]	Teile-Nr.	Typ
Für Servomotor EMMT-AS				
Motorleitung				
	• Für EMMT-AS-60/80-...-R2... mit CMMT-AS	2,5	5251374	NEBM-M23G15-EH-2.5-Q7N-R3LEG14
		5	5251375	NEBM-M23G15-EH-5-Q7N-R3LEG14
		7,5	5251376	NEBM-M23G15-EH-7.5-Q7N-R3LEG14
		10	5251377	NEBM-M23G15-EH-10-Q7N-R3LEG14
		15	5251378	NEBM-M23G15-EH-15-Q7N-R3LEG14
		20	5251379	NEBM-M23G15-EH-20-Q7N-R3LEG14
	• Für EMMT-AS-100-...-R2... mit CMMT-AS • Für EMMT-AS-150-...-R2... mit CMMT-AS	2,5	5251381	NEBM-M23G15-EH-2.5-Q9N-R3LEG14
		5	5251382	NEBM-M23G15-EH-5-Q9N-R3LEG14
		7,5	5251383	NEBM-M23G15-EH-7.5-Q9N-R3LEG14
		10	5251384	NEBM-M23G15-EH-10-Q9N-R3LEG14
		15	5251385	NEBM-M23G15-EH-15-Q9N-R3LEG14
	• Für EMMT-AS-150-...-R3... mit CMMT-AS	2,5	5251395	NEBM-M40G15-EH-2.5-Q11N-R3LEG14
		5	5251396	NEBM-M40G15-EH-5-Q11N-R3LEG14
		7,5	5251397	NEBM-M40G15-EH-7.5-Q11N-R3LEG14
		10	5251398	NEBM-M40G15-EH-10-Q11N-R3LEG14
15		5251399	NEBM-M40G15-EH-15-Q11N-R3LEG14	
20	5251400	NEBM-M40G15-EH-20-Q11N-R3LEG14		

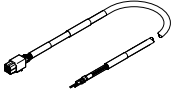
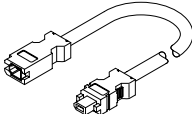
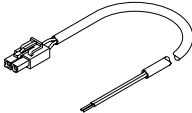
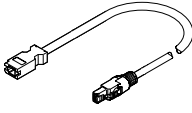
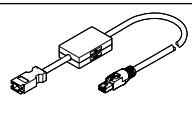
Bestellangaben	Beschreibung	Kabellänge [m]	Teile-Nr.	Typ
Für Servomotor EMMB-AS				
Motorleitung				
	• Für EMMB-AS-40/60/80 mit CMMT-AS	2,5	5219197	NEBM-H6G4-E-2.5-Q13N-LE4
		5	5219198	NEBM-H6G4-E-5-Q13N-LE4
		7,5	5219199	NEBM-H6G4-E-7.5-Q13N-LE4
		10	5219200	NEBM-H6G4-E-10-Q13N-LE4
		15	8097203	NEBM-H6G4-E-15-Q13N-LE4
		20	8097204	NEBM-H6G4-E-20-Q13N-LE4
Encoderleitung				
	• Für EMMB-AS-40/60/80 mit CMMT-AS	2,5	5219213	NEBM-REG6-E-2.5-Q14N-REG6
		5	5219214	NEBM-REG6-E-5-Q14N-REG6
		7,5	5219215	NEBM-REG6-E-7.5-Q14N-REG6
		10	5219216	NEBM-REG6-E-10-Q14N-REG6
		15	8097200	NEBM-REG6-E-15-Q14N-REG6
		20	8097201	NEBM-REG6-E-20-Q14N-REG6
Verbindungsleitung für Bremse				
	• Für EMMB-AS-40/60/80 mit CMMT-AS	2,5	5219205	NEBM-H7G2-E-2.5-Q14N-LE2
		5	5219206	NEBM-H7G2-E-5-Q14N-LE2
		7,5	5219207	NEBM-H7G2-E-7.5-Q14N-LE2
		10	5219208	NEBM-H7G2-E-10-Q14N-LE2
		15	8097206	NEBM-H7G2-E-15-Q14N-LE2
		20	8097207	NEBM-H7G2-E-20-Q14N-LE2
Adapter für Encoderleitung (zwingend notwendig)				
	• Für EMMB-AS-40/60/80 mit CMMT-AS	für Singleturn mit CMMT-AS		
		0,5	8097197	NEFM-REG6-K-0.5-R3G8
	• Für EMMB-AS-40/60/80 mit CMMT-AS	für Multiturn mit CMMT-AS¹⁾		
		0,5	8097195	NEFM-REG6-K-0.5-B-R3G8
		für Multiturn mit CMMB-AS¹⁾		
0,5	8097196	NEFM-REG6-K-0.5-B-REG6		

1) Die erforderliche Batterie ist nicht im Lieferumfang enthalten

Bestellangaben – Zubehör

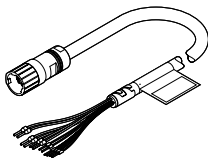
Benennung	Beschreibung	Kabellänge [m]	Teile-Nr.	Typ
Für Schrittmotor EMMT-ST				
Motorleitung				
	• Für EMMT-ST-42-... mit CMMT-ST	2,5	8181670	NEBM-M17G12-EH-2.5-Q6N-LE12
		5	8181668	NEBM-M17G12-EH-5-Q6N-LE12
		7	8190096	NEBM-M17G12-EH-7.5-Q6N-LE12
		10	8195457	NEBM-M17G12-EH-10-Q6N-LE12
		15	8214679	NEBM-M17G12-EH-15-Q7N-LE12
		20	8214680	NEBM-M17G12-EH-20-Q7N-LE12
	• Für EMMT-ST-57-... mit CMMT-ST	2,5	8181670	NEBM-M17G12-EH-2.5-Q6N-LE12
		5	8181668	NEBM-M17G12-EH-5-Q6N-LE12
		7	8195460	NEBM-M17G12-EH-7.5-Q7N-LE12
		10	8195461	NEBM-M17G12-EH-10-Q7N-LE12
		15	8214683	NEBM-M17G12-EH-15-Q9N-LE12
		20	8214684	NEBM-M17G12-EH-20-Q9N-LE12
	• Für EMMT-ST-87-... mit CMMT-ST	2,5	8195458	NEBM-M17G12-EH-2.5-Q7N-LE12
		5	8195459	NEBM-M17G12-EH-5-Q7N-LE12
		7	8214681	NEBM-M17G12-EH-7.5-Q9N-LE12
10		8214682	NEBM-M17G12-EH-10-Q9N-LE12	
15		8214683	NEBM-M17G12-EH-15-Q9N-LE12	
20		8214684	NEBM-M17G12-EH-20-Q9N-LE12	

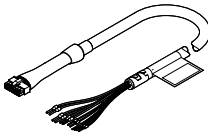
Benennung	Beschreibung	Kabellänge [m]	Teile-Nr.	Typ
Für Schrittmotor EMMB-ST				
Motorleitung				
	• Für EMMB-ST-42-... mit CMMT-ST	2,5	8181675	NEBM-L5G14-EH-2.5-Q6N-LE12
		5	8181664	NEBM-L5G14-EH-5-Q6N-LE12
		7	8181676	NEBM-L5G14-EH-7.5-Q6N-LE12
		10	8181672	NEBM-L5G14-EH-10-Q6N-LE12
		15	8214685	NEBM-L5G14-EH-15-Q6N-LE12
		20	8214686	NEBM-L5G14-EH-20-Q6N-LE12
	• Für EMMB-ST-57-... mit CMMT-ST	2,5	8181677	NEBM-L10G14-EH-2.5-Q6N-LE12
		5	8181667	NEBM-L10G14-EH-5-Q6N-LE12
		7	8181674	NEBM-L10G14-EH-7.5-Q7N-LE12
		10	8181673	NEBM-L10G14-EH-10-Q7N-LE12
		15	8214689	NEBM-L10G14-EH-15-Q9N-LE12
		20	8214690	NEBM-L10G14-EH-20-Q9N-LE12
	• Für EMMB-ST-87-... mit CMMT-ST	2,5	8181666	NEBM-L10G14-EH-2.5-Q7N-LE12
		5	8181671	NEBM-L10G14-EH-5-Q7N-LE12
		7	8214687	NEBM-L10G14-EH-7.5-Q9N-LE12
		10	8214688	NEBM-L10G14-EH-10-Q9N-LE12
		15	8214689	NEBM-L10G14-EH-15-Q9N-LE12
		20	8214690	NEBM-L10G14-EH-20-Q9N-LE12

Mögliche Leitungs- und Schlauchlängen



- Leitungen und Schläuche sind so ausgewählt, dass mindestens die bei der Bestellung angegebene Anschlusslänge, ab Energiekettenausgang, zur Verfügung steht.
- Leitungen und Schläuche stehen nur in festen Längen, entsprechend der nachfolgenden Tabelle, zur Verfügung. Dies kann dazu führen, dass die Leitungsstecker der verschiedenen Leitungen nicht am selben Punkt enden.

Länge	1 m	2 m	5 m	7 m	10 m
Motorleitung	–	■	■	■	■
Encoderleitung	–	■	■	■	■
Anschlussleitung Multipol	–	■	■	■	■
Schläuche (nur bei DHMZ)	■	■	■	–	–

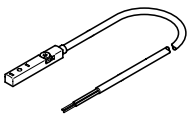

Bestellangaben – Zubehör

Standardkomponenten innerhalb des Handling

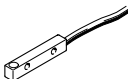
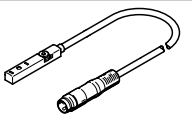

Das Handling besteht aus vielen bewährten Standardkomponenten von Festo. Je nach Konfiguration werden verschiedene Komponenten eingesetzt. Im Konfigurator HGO, auf der Seite „Systemkonfiguration“, können Sie Umfang und Ausprägung des Zubehörs beeinflussen.

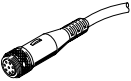
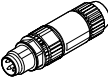
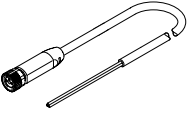
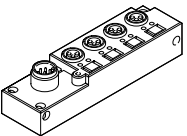
Benennung	Beschreibung	Kabellänge [m]	Teile-Nr.	Typ	
Näherungsschalter (induktiv) zur Abfrage der Schlittenposition an der X-/Y-/Z-Achse					
	Kabel mit offenem Ende				
	<ul style="list-style-type: none"> Für Zahnriemenachse EGC-TB, EGC-HD-TB Für Spindelachse EGC-BS Für Spindelachse ELGC-BS Für Gleichspannung Bei Auswahl von „Festo Sensor Paket“ enthalten: <ul style="list-style-type: none"> Bei EGC, ELGC: 2 Stück 	PNP, Öffner	7,5	551391	SIES-8M-PO-24V-K-7,5-OE
		PNP, Schließer	7,5	551386	SIES-8M-PS-24V-K-7,5-OE
		NPN, Öffner	7,5	551401	SIES-8M-NO-24V-K-7,5-OE
		NPN, Schließer	7,5	551396	SIES-8M-NS-24V-K-7,5-OE
Näherungsschalter zur Abfrage der Schlittenposition an der X-Achse					
	<ul style="list-style-type: none"> Für EXCM-40, EXCH-40, EXCH-60 	PNP, Schließer	–	150491	SIES-V3B-PS-S-L
	<ul style="list-style-type: none"> Für EXCM-40, EXCH-40, EXCH-60 Bei Auswahl von „Festo Sensor Paket“ enthalten: <ul style="list-style-type: none"> 1 Stück 	PNP, Öffner	–	174552	SIES-Q8B-PO-K-L
Näherungsschalter (induktiv) zur Abfrage der Schlittenposition an der Y-Achse					
	Kabel mit Stecker				
	<ul style="list-style-type: none"> Für EXCM-40, EXCH-40, EXCH-60 Für Gleichspannung Bei Auswahl von „Festo Sensor Paket“ enthalten: <ul style="list-style-type: none"> 1 Stück 	PNP, Öffner	0,3	551392	SIES-8M-PO-24V-K-0,3-M8D
		PNP, Schließer	0,3	551387	SIES-8M-PS-24V-K-0,3-M8D

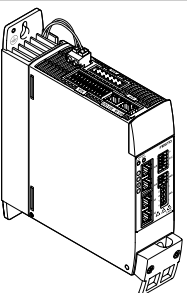
Bestellangaben – Zubehör

Benennung	Beschreibung	Kabellänge [m]	Teile-Nr.	Typ
Steckdosenleitung				
	• Verbindung zwischen Multipolverteiler NEDU und Schaltschrank	5	525618	SIM-M12-8GD-5-PU
		10	570008	SIM-M12-8GD-10-PU
		20	5105632	SIM-M12-8GD-20-PU
Stecker				
	• Für den Anschluss an den Multipolverteiler NEDU / Verteiler NEDY	–	562024	NECU-S-M8G3-HX
Verbindungsleitung				
	• Verbindung zwischen Verteiler NEDY und Schaltschrank	2,5	8078227	NEBA-M8G4-U-2.5-N-LE4
		5	8078228	NEBA-M8G4-U-5-N-LE4
		7,5	8215486	NEBA-M8G4-U-7.5-N-LE4
		10	8078229	NEBA-M8G4-U-10-N-LE4
		15	8215487	NEBA-M8G4-U-15-N-LE4
Multipolverteiler				
	• Mit Hilfe des Multipolverteilers können elektrische Signale, wie Endlagenabfrage, gesammelt weitertransportiert werden Wählbar: – 4 Einzelanschlüsse – 6 Einzelanschlüsse	–	574586	NEDU-L4R1-M8G3L-M12G8
			574587	NEDU-L6R1-M8G3L-M12G8
	• Mit Hilfe des Verteilers können elektrische Signale, wie Endlagenabfrage, gesammelt weitertransportiert werden – 2 Einzelanschlüsse	–	8005312	NEDY-L2R1-V1-M8G3-N-M8G4
Motorcontroller/Servoantriebsregler				
	Das Zubehör für die jeweiligen Motorcontroller/Servoantriebsregler finden Sie unter: • www.festo.com/catalogue/cmmt			

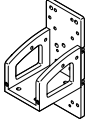
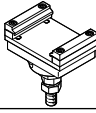
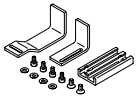
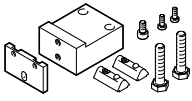
Bestellangaben – Zubehör

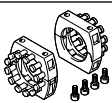
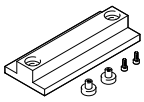
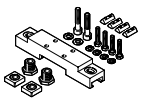
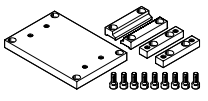
Benennung	Beschreibung	Teile-Nr.	Typ												
Anbausatz															
	<ul style="list-style-type: none"> Befestigungsbausatz für die Energiekette und eine Z-Achse wie z. B. EGSL, DGSL 	<ul style="list-style-type: none"> EXCM-30 	<table border="1"> <tr> <td>4070088</td> <td>EAHT-E9-FB-3D-30</td> </tr> </table>	4070088	EAHT-E9-FB-3D-30										
4070088	EAHT-E9-FB-3D-30														
Justierbausatz															
	<ul style="list-style-type: none"> Höhenverstellbarer Befestigungsbausatz 	<ul style="list-style-type: none"> EXCM-30 	<table border="1"> <tr> <td>4070088</td> <td>EADC-E11-30</td> </tr> </table>	4070088	EADC-E11-30										
4070088	EADC-E11-30														
Sensorbefestigung															
	<ul style="list-style-type: none"> zur Referenzierung in Verbindung mit Fremdmotoren 	<ul style="list-style-type: none"> EXCM-30 	<table border="1"> <tr> <td>4070088</td> <td>EAPR-E11-30</td> </tr> </table>	4070088	EAPR-E11-30										
4070088	EAPR-E11-30														
Sensorbefestigung															
	<ul style="list-style-type: none"> zur Befestigung der Näherungsschalter SIES-Q8B, SIES-V3B an der X-Achse 	<ul style="list-style-type: none"> EXCM-40, EXCH-40 EXCH-60 	<table border="1"> <tr> <td>2536353</td> <td>EAPR-E12-40</td> </tr> <tr> <td>2478805</td> <td>EAPR-E12-60</td> </tr> </table>	2536353	EAPR-E12-40	2478805	EAPR-E12-60								
2536353	EAPR-E12-40														
2478805	EAPR-E12-60														
Energiekette															
	<ul style="list-style-type: none"> zur Kabelführung der Z-Achse 	<ul style="list-style-type: none"> EXCM-30 	<table border="1"> <tr> <td>8059999</td> <td>EADH-U-3D-30</td> </tr> <tr> <td>8060324</td> <td>EADH-U-3D-40</td> </tr> </table>	8059999	EADH-U-3D-30	8060324	EADH-U-3D-40								
8059999	EADH-U-3D-30														
8060324	EADH-U-3D-40														
Anschluss-Set															
	<ul style="list-style-type: none"> Halter zur Befestigung der Energiekette 	<ul style="list-style-type: none"> EXCM-30 	<table border="1"> <tr> <td>8060325</td> <td>EAHT-AE-3D-30</td> </tr> <tr> <td>8060326</td> <td>EAHT-AE-3D-40</td> </tr> </table>	8060325	EAHT-AE-3D-30	8060326	EAHT-AE-3D-40								
8060325	EAHT-AE-3D-30														
8060326	EAHT-AE-3D-40														
Einstellwerkzeug															
	<ul style="list-style-type: none"> zum Ausrichten und Prüfen der Ebenheit des Flächenportals 	<ul style="list-style-type: none"> EXCM-40, EXCH-40, EXCH-60 	<table border="1"> <tr> <td>3197697</td> <td>EADT-W-E12</td> </tr> </table>	3197697	EADT-W-E12										
3197697	EADT-W-E12														
Justierbausatz															
	<ul style="list-style-type: none"> Dient zur Befestigung des Handlings an der Auflagefläche Mit ihm können Unebenheiten an der Auflagefläche einfach ausgeglichen werden 	<ul style="list-style-type: none"> EHMX-...-EGC-50-TB-KF EHMX-...-EGC-80-TB-KF EHMX-...-EGC-120-TB-KF EHMX-...-EGC-185-TB-KF EHMX-...-ELGC-60-BS EHMX-...-ELGC-80-BS 	<table border="1"> <tr> <td>8047565</td> <td>EADC-E15-50-E7</td> </tr> <tr> <td>8047566</td> <td>EADC-E15-80-E7</td> </tr> <tr> <td>8047567</td> <td>EADC-E15-120-E7</td> </tr> <tr> <td>8047568</td> <td>EADC-E15-185-E7</td> </tr> <tr> <td>8142650</td> <td>EADC-E15-60-E22</td> </tr> <tr> <td>8142651</td> <td>EADC-E15-80-E22</td> </tr> </table>	8047565	EADC-E15-50-E7	8047566	EADC-E15-80-E7	8047567	EADC-E15-120-E7	8047568	EADC-E15-185-E7	8142650	EADC-E15-60-E22	8142651	EADC-E15-80-E22
8047565	EADC-E15-50-E7														
8047566	EADC-E15-80-E7														
8047567	EADC-E15-120-E7														
8047568	EADC-E15-185-E7														
8142650	EADC-E15-60-E22														
8142651	EADC-E15-80-E22														
Profilbefestigung															
	<ul style="list-style-type: none"> Dient zur Befestigung des Handlings an der Auflagefläche Sie ist nicht höhenverstellbar 	<ul style="list-style-type: none"> EHMX-...-ELGC-60-BS EHMX-...-ELGC-80-BS 	<table border="1"> <tr> <td>8142652</td> <td>EAHM-E15-60-E22</td> </tr> <tr> <td>8142653</td> <td>EAHM-E15-80-E22</td> </tr> </table>	8142652	EAHM-E15-60-E22	8142653	EAHM-E15-80-E22								
8142652	EAHM-E15-60-E22														
8142653	EAHM-E15-80-E22														

Programmierhilfe

Festo Automation Suite

Parametrier- und Programmiersoftware für elektronische Geräte von Festo

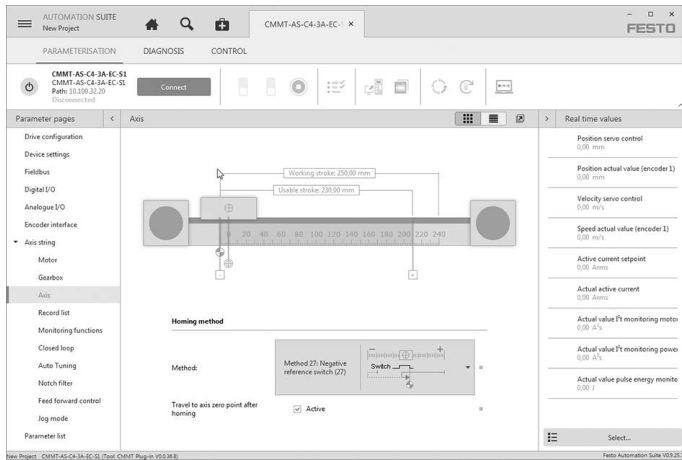

- Parametrieren, Programmieren und In Betrieb nehmen in einer übersichtlichen und bedienerfreundlichen Oberfläche
- Optimale Unterstützung bei komplexen Vorgängen durch geführte Assistenten (z. B. zur Erstinbetriebnahme, Antriebskonfiguration ...)
- Schneller Zugriff auf benötigte Dokumente und weiterführende Informationen
- Einfache Integration von elektrischen Antrieben in die Steuerungsprogrammierung