

Servopressen-Bausatz YJKP für elektrische Pressapplikationen

FESTO



Richtig dimensioniert!

Highlights

- Passend ausgelegt
- Günstiger als herkömmliche Pressensysteme
- Software und Hardware aus einer Hand
- Vorinstallierte, modulare Software
- Vorkonfektionierter Bausatz
- Presskraft bis 17 kN (Varianten bis 100 kN auf Anfrage)
- Einfache Integration in das eigene Anlagenkonzept
- Industrie 4.0 fähig

Der modulare Servopressen-Bausatz YJKP stellt genau die Software-Funktionen bereit, die Sie für Ihre Applikation wirklich benötigen. Damit erhalten Sie ein optimales Kosten-Nutzen-Verhältnis Ihres hochpräzisen und wiederholgenauen Pressensystems. Einfach, günstig, schnell eingebaut.

Vorkonfektionierter Systembausatz

Für jede Applikation die richtige Baugröße: YJKP besteht aus einer modularen Bedienungssoftware und aufeinander abgestimmten Standardkomponenten von Festo. Elektrischer Spindeltrieb, Motor, Motor Controller, Kraftsensor und Steuerung – alles drin für elektrische Pressanwendungen bis zu 17 kN (Varianten bis 100 kN auf Anfrage). Sie integrieren das Ganze nur noch in Ihre Pressapplikation!

Vorinstallierte Software

Die vorinstallierte Bedienungssoftware ist sofort einsatzbereit und auch ohne Programmierkenntnisse einfach und intuitiv parametrierbar. Die modulare Software mit applikationsspezifischen Funktionen ist plattformunabhängig für PC, iPad oder andere Mensch-Maschinen-Schnittstellen geeignet. Der Pressencontroller mit OPC-UA Schnittstelle macht das System zukunftsfähig für Industrie 4.0.

Flexibel im Einsatz

Über eine Ethernet-Schnittstelle können Sie Steuer- und Prozessdaten mit einer übergeordneten Steuerung austauschen, sobald der Pressencontroller im lokalen Netzwerk eingebunden ist.

Applikationsfelder

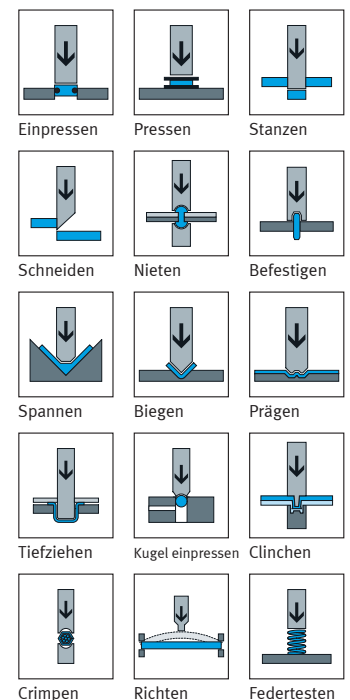

Abgestimmte Systemlösung...

Individuell und flexibel auslegen: der vorkonfektionierte Systembausatz

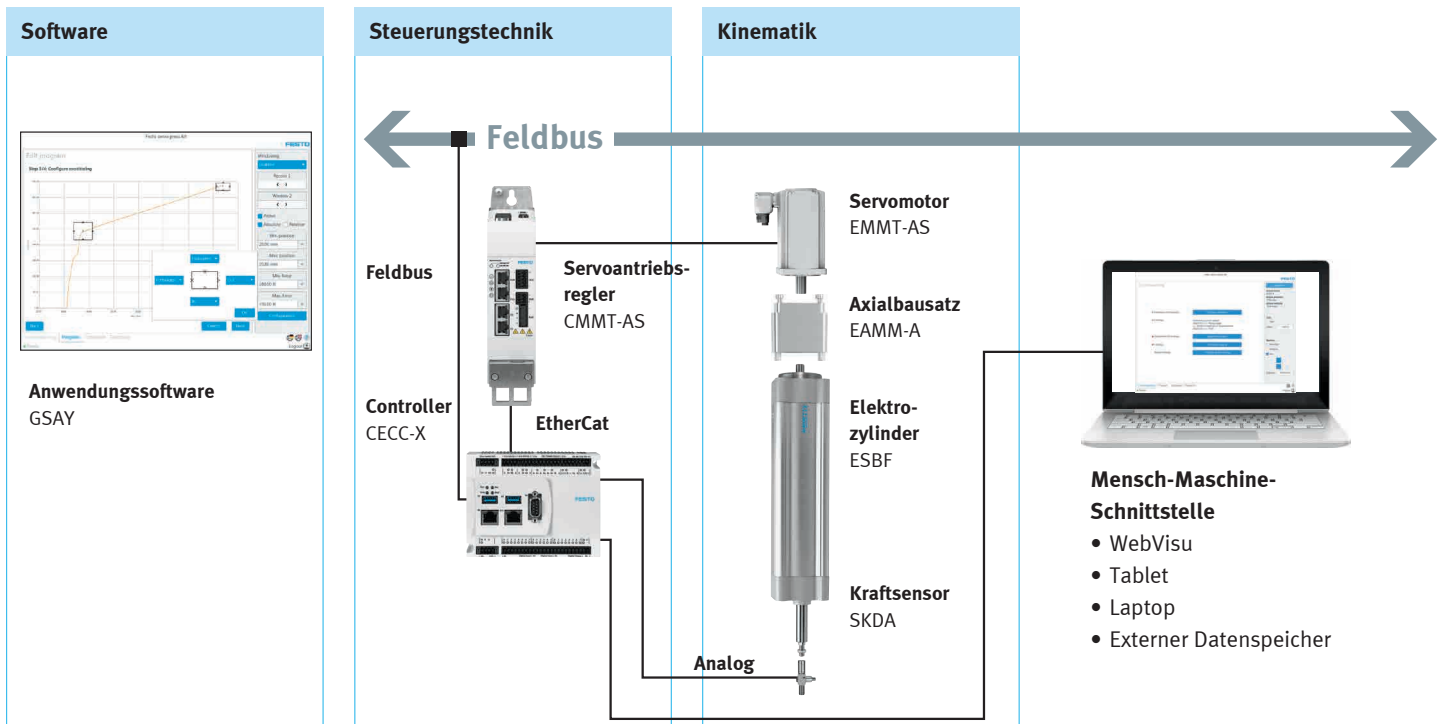

Ihr Plus an Flexibilität mit dem Baukasten-System

Passen Sie Ihren Servopressen-Bausatz individuell an Ihre Applikationsanforderung an!

- Kraftbereiche 0,8 ... 17 kN (bis 100 kN auf Anfrage)
- Hublängen 100 ... 400 mm
- Wahlweise axialer oder paralleler Motoranbau
- Motor mit oder ohne Haltebremse
- Singleturn- oder Multiturn-Encoder
- Passende und ausreichende Kabellänge verhindert teure Überdimensionierungen

Reduziert Ihren Montage-Aufwand:

die vormontierte Zylinder-Bausatz-Motor-Kombination

Der Elektrozyylinder mit Spindeltrieb, der Anbausatz und der Servomotor sind applikationsspezifisch in einer Baugruppe montiert. Dies verringert die Anzahl der Einzelteile, die Sie handhaben müssen. Diese Baugruppe können Sie dank definierter mechanischer und elektrischer Schnittstellen direkt in die Anlage integrieren. Nach der Fertigstellung erfolgt ein 100% Funktionstest. So entfällt der gesamte Montageprozess für Sie.

Auch Ihre Dokumentation wird wesentlich einfacher: Sie können die konfigurationsrichtigen CAD-Daten der Zusammenbauzeichnung bequem in Ihre Dokumentation einbinden.



Axialer Motoranbau

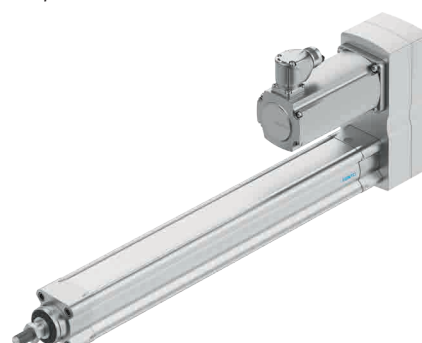

Paralleler Motoranbau

...und modulare Bediensoftware aus einer Hand

Die modulare Software: Konfiguration, Bedienung und Visualisierung

Sofort einsatzbereit: die Bediensoftware

Die Bediensoftware ist bereits auf dem Pressencontroller vorinstalliert – und damit nach der Systemintegration sofort einsatzbereit. Programmierkenntnisse sind nicht notwendig. Mit dem integrierten Sequenzer lassen sich Fügevorgänge schnell konfigurieren und einfach bedienen.

Die Überwachung des Prozesses ist einfach. Alles wird klar und deutlich visualisiert:

- Konfigurator für den Fügeprozess: Zustell-/Fügeweg, mögliche Wartezeiten, Einfädelfunktionalität, etc.
- Aufzeichnung der Prozessdaten zur Qualitätssicherung
- Datenexport der aufgezeichneten Kraft-Weg-Verlaufskurve als *.csv Format
- Auswertefunktionen der Kraft-Weg-Verlaufskurve
- Definition von Fenstern
- Hüllkurven
- Durchgangspunkte
- Software kundenspezifisch erweiterbar

Plattformunabhängig: die Basissoftware GSAY GSAY-A4-F0-Z4-L-Y0

Die modulare Bediensoftware lässt sich plattformunabhängig am PC, Tablet oder einer anderen Mensch-Maschinen-Schnittstelle darstellen.

Aktuellste Version kostenlos in der App World verfügbar

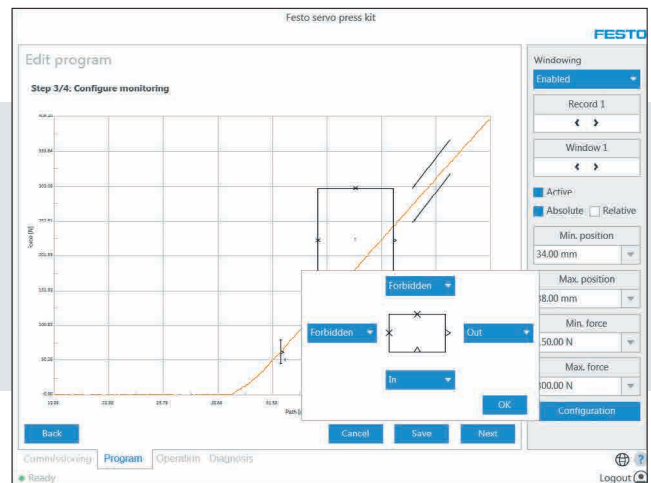

Erweitertes Softwarepaket GSAY-A4-F0-Z4-L-Y1

Für eine noch individuellere Anpassung an die Applikation und für spezifische Aufgabenstellungen. Mit ausgesuchten Funktionen zum attraktiven Preis, z.B.:

- Kraftregelung
- OPC-UA-Anbindung
- Erweiterter Sequenzer

Kostenpflichtig über die App World verfügbar

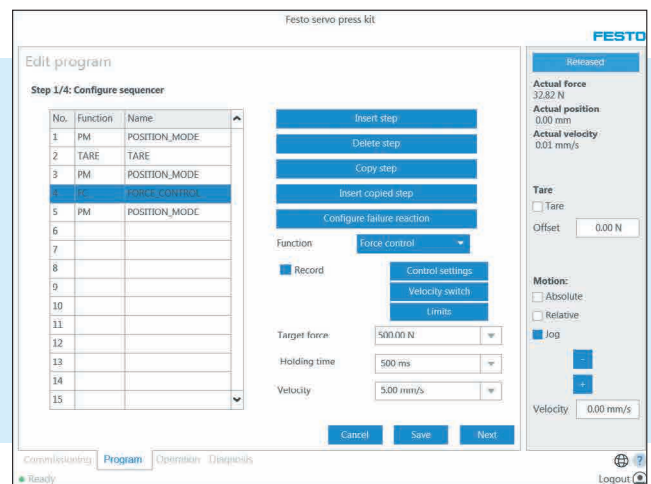

www.festo.com/AppWorld

Optimal ausgelegt: das passende, konfigurationsrichtige Zubehör

Unser Zubehör macht Ihre Automatisierung noch produktiver – denn es ist optimal auf den Servopressen-Bausatz YJKP ausgelegt. Es ist besonders prozesssicher, passt ideal zusammen und macht die tägliche Arbeit einfacher.

Führungseinheit EAGF:

Zur Verdrehsicherung von Elektrozylindern bei hohen Momenten und hohe Führungsgenauigkeit bei der Werkstückhandhabung.

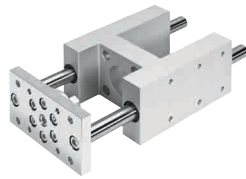

Flanschbefestigung EAHH:

Zur Befestigung des Elektrozylinders über das Profil. Die Position ist innerhalb der Zylinderlänge frei wählbar.

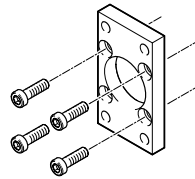

Profilbefestigung EAHF:

Immer sicher befestigt.

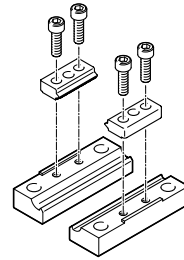

Unser Support verschafft Ihnen garantiert Produktivitätsvorteile. Mit unseren konfigurationsrichtigen CAD Daten und EPLAN Makros kommen Sie einfach und schnell an Ihr Ziel.

Konfigurationsrichtige CAD

Files: Für Ihre einfache, schnelle und richtige Dokumentation.

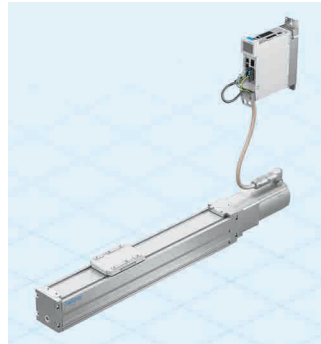

Konfigurationsrichtige EPLAN

Makros: Damit gewinnen Sie höchste Prozesssicherheit.



Technische Daten

Lagertemperatur [°C]	-10 ... +60
Betriebstemperatur [°C]	0 ... +40
Hublänge [mm]	100, 200, 300, 400
Kraftbereiche [kN]	0,1 – 0,8; 1,5; 4; 7; 12; 17 ¹⁾
Max. Vorschubgeschwindigkeit [mm/s]	250
Wiederholgenauigkeit [mm]	≤ ± 0,01
Schnittstelle	EtherNet, 24 V I/O
Bussysteme	Modbus-TCP, EtherNet/IP, EtherNet TCP/IP, Profinet, OPC-UA
Konfiguration über Visualisierung	Kraft-/Wegdiagramme Vorgabe für Gut-/Schlechtteile Visualisierung

Genauigkeit FS der Kraftmessung ²⁾ [%]	± 0,25
Messgeschwindigkeit für Kraftsensor	1.000 Messungen/s
Bewertungsverfahren	Fenster-technik Schwellwert Hüllkurve
Visualisierung	erfolgt kundenseitig webbasiert über Browser

¹⁾ Weitere Varianten und Leistungsstufen bis 100 kN auf Anfrage.

²⁾ Bezogen auf die Presskraft des Gesamtsystems. Beispiel für YJKP-0.8: 0.25 % x 800 N